

## Så här använder du beställningslista för Air-radvent® – Rak v 1.4

VIKTIGT: KOM IHÅG ATT HÖJDEN PÅ NYTT FÖNSTER  
MÅSTE MINSKAS MED 30 mm  
(STANDARDGENOMFÖRING) ELLER 35 mm  
(LJUDGENOMFÖRING)!

### Genomföring

För att avgöra genomföringens längd skall **mått A** från inventeringsmallen användas. Ange om det skall vara ljudgenomföring. (OBS 3 i inventeringsmallen.) Ange antal.

### Exempel

A	Ljudgenomföring Ja/Nej	Antal
250	Ja	45
350	Nej	130

### Don

För att avgöra vilket don som skall väljas används mått B-D.

**Mått B** avgör längd på donet. (Vi har tre standardlängder 430, 530 och 630mm.)

Om B = 30mm till 130mm	Don 430
Om B = 130mm till 230mm	Don 530
Om B = 230mm till 330mm	Don 630
Om B > 330mm	Kontakta oss!

**Mått C** avgör om donet kan användas. Donet är 20 mm tjockt.

Om C < 25mm	Vårt don kan inte användas. Se tips nedan.*
Om C ≥ 25 mm	Vårt don kan användas.

\* Tips! Om avståndet mellan vägg och radiator är mindre än 25 mm så kan radiatoren i vissa fall flyttas ut med hjälp av excenterkoppling och ommontering av radiatorkonsolerna på distanser.

**Mått D** kan i vissa fall påverka val av don. Viktigt är att hålen i donet inte hamnar under radiatoren.

**OBS! Fritt mått mellan radiatorkonsoler måste minst vara 430mm annars måste dessa flyttas isär. Observera även att inga kopplingsdosor eller kontakter får sitta bakom radiatoren mellan konsolerna.**

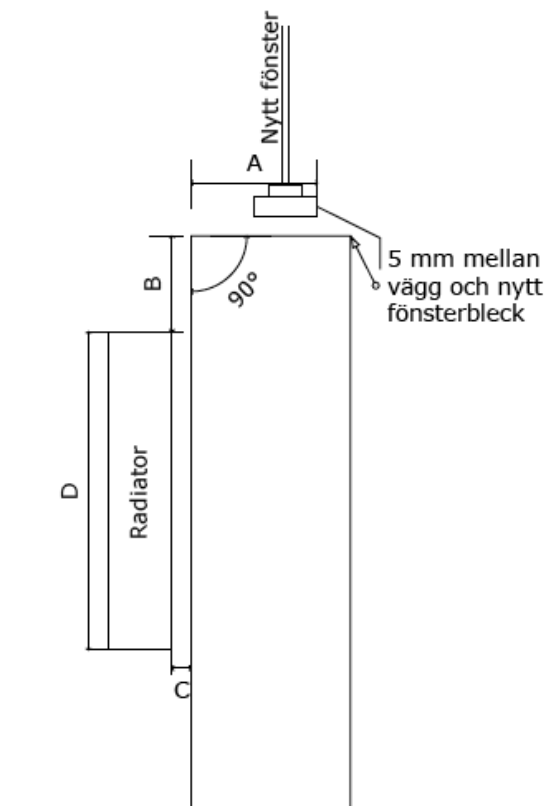

## Beställningslista för Air-radvent® - Rak

Datum:

Objekt:

### Rak genomföring

A (i mm)	Ljudgenomföring Ja/Nej	Antal

### Don

Typ av don:	Antal:
430/20	
530/20	
630/20	

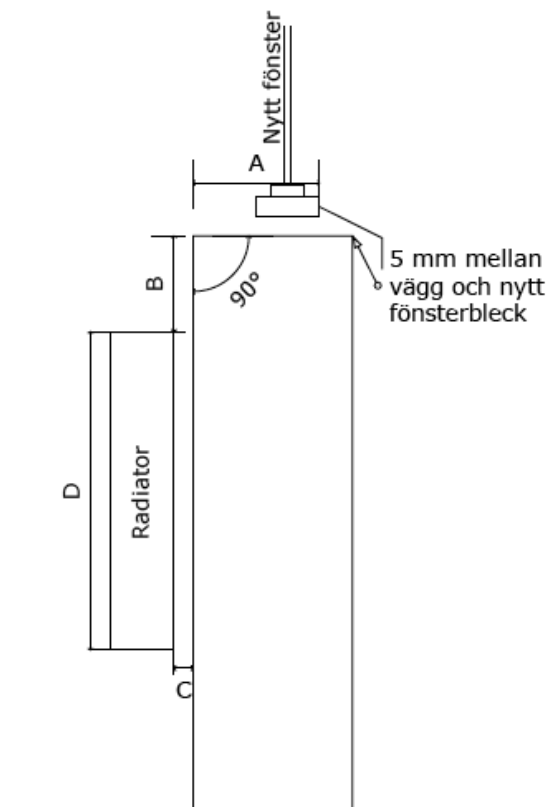

### GODKÄNNANDE:

ORT OCH DATUM	FÖRETAG	UNDERSKRIFT

WIPAB  
Timmermansgatan 3  
Box 36, 664 21 GRUMS

Telefon: 0555-430 60  
Fax: 0555-430 69

hemsida: [www.wipab.se](http://www.wipab.se)  
e-post: [wipab@wipab.se](mailto:wipab@wipab.se)